

小型計量包装値付機

Wmini-UNI·VF



ノートレー商品の「やさしい」包装を実現。 確実性をさらに追求しました。

「ユーザー優先主義」から一歩進めたWmini-UNIシリーズに、
青果向小型計量包装値付機をラインナップしました。

新たに包装制御機構を加え、様々な大きさ・形状の商品をやさしく包装し、
作業時の確実性をさらに向上させた計量包装値付機です。



ツインプリンタ
Wmini-UNI・VF MT

清潔・スピーディ！

清掃オペレーション

- オールステンレスボディを採用しているため、防錆性と耐久性に優れています。
- 供給テーブル、計量テーブル、リフトヘッドの取り外しが簡単。
- 本体下部のスペースが広く設計されているため床面の掃除が簡単。

安全・らくらくフィルム交換

- スライド式フィルムホルダーにより、交換が前面から簡単に行なえます。

運用に合わせた2つのバリエーションモデル

シングル・ツインプリンタ仕様



シングルプリンタ
Wmini-UNI・VF MS



— 充実の基本装備 —

15 **包装スピードアップ**
小型自動計量包装機で15パック/分を実現。

プリストレッチ
張りのある包装を実現するためプリストレッチ機構を搭載。

やさしくしっかり包装
最大幅350mm×奥行250mmまで対応。軟弱トレイ、変形トレイもおまかせください。

UNIシリーズ
店舗内のオペレーション統一を実現。

ネットワーク
ブラウザを搭載。見やすい画面とやさしいユーザーインターフェイス。

フレキシブルラベル
フレキシブルラベル印字が販売戦略をサポート。

ラベル・ラップ交換
ラベル・ラップの交換はスライド方式の省スペース設計。

ナイスデザイン
作業導線を最優先したナイスデザイン。

PASSマーク
リフトヘッド、計量皿の取り外し、洗浄が可能。

安全設計
各開閉部をオープンしたとき自動的にロック状態。

トレイサビリティ
産地から現場まで熟知しているインダだからこそ、トータルな視点で青果・精肉・鮮魚・惣菜のトレイサビリティをご提案します。



直感で作業ができる操作パネル

通常画面

●商品の形状をイラストでわかりやすく表示!

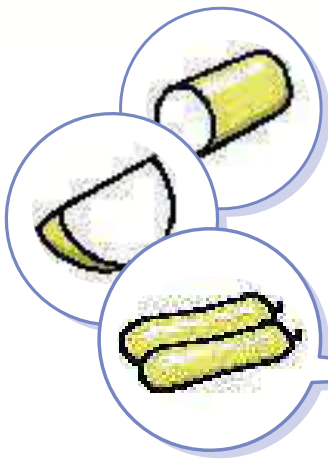

商品名		数量		金額	
きゅうり 滋賀県産		2本		178円	
単価	89	178	245	150	
数量	1本	2本	3本	2本	

軟弱トレイ・大サイズトレイにも対応!



●幅350mm、奥行250mmまでOK。



産地から現場まで熟知しているインダだからこそ、トータルな視点で青果・精肉・鮮魚・惣菜のトレイサビリティをご提案します。

Wmini-UNI-VFから展開するネットワーク

機器連携を実現するインダの総合力

企業運営に欠かせない、本部と現場のデータを連携し、マスタや生産実績のトータル管理を実現。本部の営業戦略を、タイムリーに現場と共有できます。

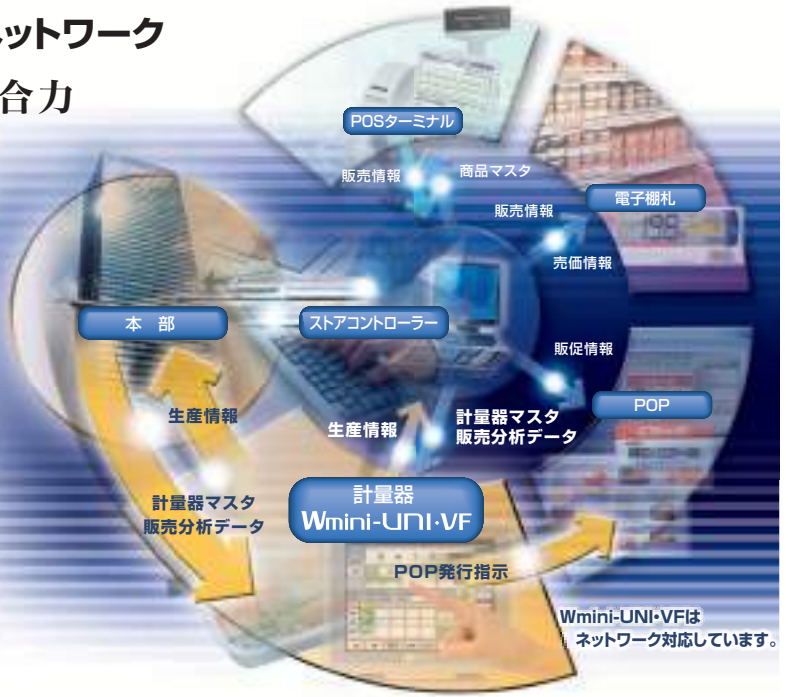

Wmini-UNI-VF 標準仕様

計量部	ひょう量	6kg
	目量(最小表示)	0g~3kg/1g 3kg~6kg/2g
	最小測定量	20g
	計量精度	1/3,000(Ⅲ級)
表示操作部	表示方式	10.4inch TFTカラー液晶タッチパネル 800×600ドット(SVGA)
	テンキーユニット	20キー
	辞書機能	約50,000語
	登録アイテム数	最大約3,000件
プリンタ部	サーマルヘッド	3inch(640dot) 8dot/mm
	印字速度	100mm/秒
	印字可能サイズ	幅33~80mm 天地23~60mm
	文字装飾	白黒反転・強調・ アンダーライン・枠囲み
包装部	包装可能重量	3kg
	包装速度	15パック/分(MAX)
	包装サイズ	幅 80~350mm 奥行 80~250mm 高さ 10~170mm
	フィルム寸法	350~500mm (機械巻 1,000・1,200m巻)
	使用フィルム	塩化ビニール、 ポリオレフィン機械巻用
その他	電源	単相/3相 AC200[V]±10% 50/60Hz
	消費電力	1.3[kW]

外形寸法

(単位: mm)

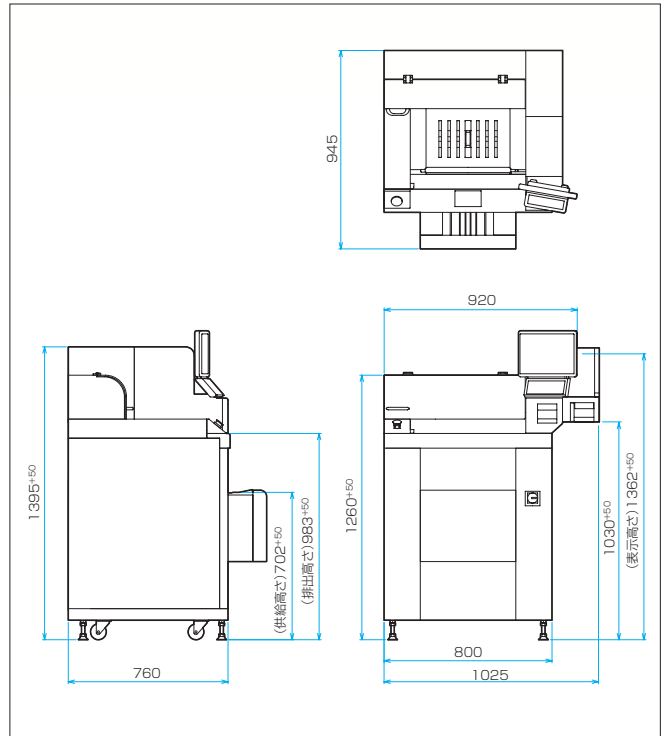

※対象物の形状その他の条件により、左記包装サイズ内であっても包装できないものもあります。
 ※当社純正フィルム「イシダラップスーパー」は1,200m巻です。
 ※このカタログに記載されている商品写真は実際の色とは異なる場合があります。
 ※このカタログに記載されている機器、システムのデザインや仕様は改良のため予告なしに変更することがあります。



株式会社イシダ

本社 京都市左京区聖護院山王町44番地 〒606-8392 TEL.(075)751-1686(直)
 東京支社 東京都板橋区板橋1丁目52番1号 〒173-0004 TEL.(03)3962-6201(直)

●お問い合わせは