

NEW **ATLAS series**

高速縦型ピロー包装機

ハイクオリティを追求した高速包装機

- 横シール Dモーション機構で綺麗な仕上がり
- 連続製袋方式で高速包装
- リモコンからイシダ機器への予約交信可能
- 最高能力 140 回／分
(仕様によって異なる)



特徴

■ ATLAS で一元管理

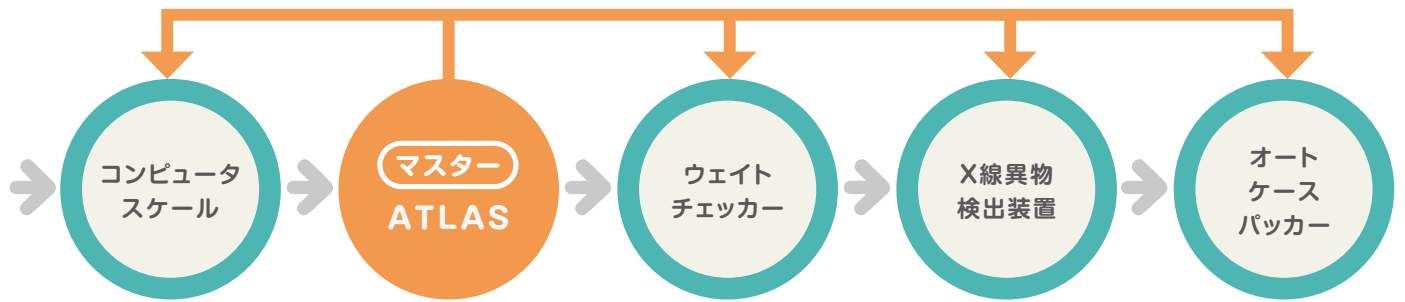

仕様

■ ATLAS Series

型式	ATLAS-034C-S	ATLAS-034C-M
包装能力	10~140BPM (実生産での最高能力は計量包装条件によります。)	
対応袋サイズ	50mm~140mm	100mm~200mm
対応袋長	50mm~200mm	100mm~300mm
原反フィルムサイズ	ロール最大径:400mm ロール最大幅:310mm ロール芯内径:75mm	ロール最大径:400mm ロール最大幅:430mm ロール芯内径:75mm
包装内容物	スナック、キャンディーなど	
設置	ツイン設置可能、ツインピッチ最小850mm	
連動高さ	1750mm±50mm (標準) 1650mm±50mm (フォーマ上部100mmカット)	
機械寸法	標準外観図参照	
機械質量	約1300kg	
リモコン	カラー表示タッチスクリーン入力方式 12.1インチ 表示言語:日本語、英語 (マルチリンガル対応)	
標準装備	<ul style="list-style-type: none"> ●エアチャック式フィルムシャフト●バキューム式スライステーブル ●エアジェット●縦シール冷却●しごき機能●排出シュート ●シグナルタワー (2灯式) ●電装BOX・リアパネル開閉 ●継ぎ目検知ソフト●過量排出処理ソフト●運転中信号ソフト 	
使用電力	3相 AC200V 消費電力 10kW 25A 50/60Hz、電圧変動: 定格電圧の±10%以内	
使用温度	0~40℃ (30~85%RH: 結露なきこと)	
エア供給	0.5~1.0Mpa 約100NI/min	

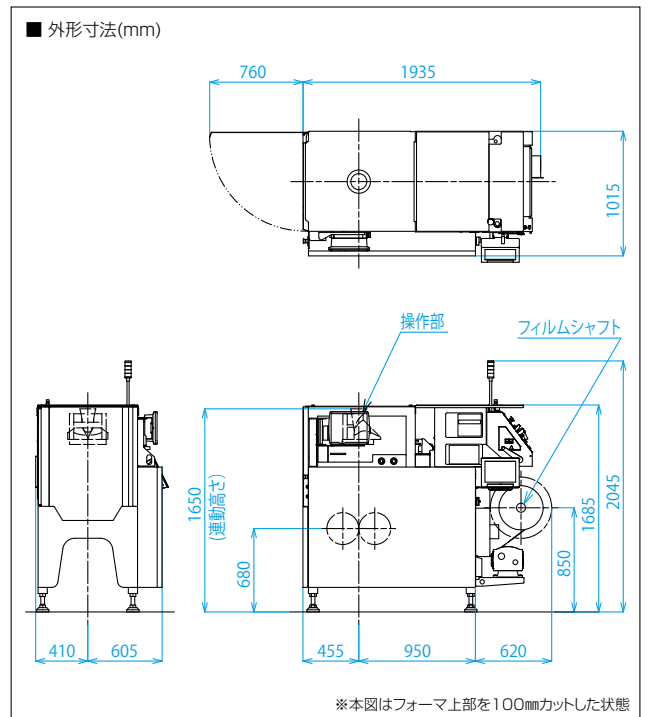

株式会社イシダ

滋賀事業所 滋賀県栗東市下鈎959番地の1 〒520-3026 TEL.(077)551-0190(直)
 サービスセンター 滋賀:滋賀県栗東市下鈎1722番地 〒520-3026 TEL.(077)551-0181(代)
 東京:東京都板橋区板橋1丁目52番1号 〒173-0004 TEL.(03)3962-6211(直)
 東北営業所 TEL.(019)646-8511(代) 新潟営業所 TEL.(025)241-0444(代)
 北陸営業所 TEL.(076)240-2661(代) 広島営業所 TEL.(082)831-2930(代)
 松山営業所 TEL.(089)915-2525(代) 販売:イシダ TEL.(088)885-0930(代)

取扱店

※仕様デザインは予告なく変更することがありますのでご了承ください。
 イシダは独自の充実したアフターサービス体制を確立。
 メンテナンスはもとより、ソフト活用やシステム展開のご相談など、
 ユーザーの皆様のアラゆるご要望に、迅速、的確にお応えしています。

東京支社 東京都板橋区板橋1丁目52番1号 〒173-0004 TEL.(03)3962-4300(直)
 大阪支店 大阪府吹田市江の木町26番20号 〒564-0053 TEL.(06)6310-9282(直)
 本社 京都府京都市左京区聖護院山王町44番地 〒606-8392 TEL.(075)771-4141(代)
 静岡営業所 TEL.(054)262-7780(代) 長野営業所 TEL.(026)293-6633(代)
 岡山営業所 TEL.(086)255-1725(代) 四国営業所 TEL.(087)869-4444(代)
 販売店 釧路/札幌/仙台/宇都宮/豊橋/名古屋/神戸/姫路/福岡/熊本
 宮崎/鹿児島/那覇