

袋厚み・シールチェッカー

TSC-AS



はかる

包む

検査する

表示する

加工する

リークと袋厚みを全数検査。 品質向上と省人化を実現。

サーボドライブ厚み検査で「厚み」と「リーク」を高精度に検査。
従来、人手で行っていた袋の検品、記録作業から解放します。



高精度検査

厚みとリークを高精度に検査し、クレーム削減に貢献。

かんたん操作

大画面で直感的な操作が可能。
操作画面上をタッチするだけで段取り替えが完結。

シンプル構造

清掃がかんたんにできる高いメンテナンス性で、作業負荷を軽減します。

高精度検査でクレーム軽減に貢献

袋を加圧した際の微細な袋厚み変化量を測定し、高精度でシール不良品を検出します。

空気漏れを検出し包装不良品を排除します。人手では個人差がでやすい検査を自動化し、高いシール品質を保ちます。

シール不良例：ピンホール・かみこみ・包装時に発生したキズ・シール時の加熱不足

高精度検査でクレーム削減に貢献

リーク：3mmまでの 穴を検出

各種シール不良や3mmまでの
ピンホールを検出可能

さらに 最大150bpmの 高能力検査

イシダ独自のサーボ制御により、袋に優しく、
最大150bpmの高能力検査を実現

※φ1mm程度の穴も条件によっては検出可能



ワンタッチで段取り替え オプション

リモコンの予約を切り替えるだけで、段取り替えが完了します。部品交換やマニュアル調整が不要なため、段取り替えにかかる工数削減と調整忘れによる事故防止に貢献します。

段取り替え作業時間
従来機 3分 ▶ TSC-AS 0分

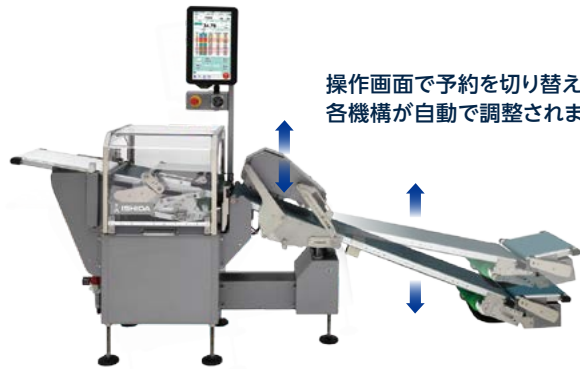

操作画面で予約を切り替えるだけで各機構が自動で調整されます。

高い清掃性

ゴミやほこりのたまりにくさを重視した本体上面の傾斜設計。他機種との連動や清掃時に干渉しないセーフティカバーを採用。生産後の清掃時間の短縮・負担を軽減します。



ゴミがたまりにくい傾斜設計

イシダ機器※の連携で、安定稼働を実現 オプション

前工程の縦ピロー包装機、後工程のオートケーサーに、厚み検査で得られた袋厚み情報を送信。それにより各機器は自動で調整を行い、最適な状態で生産を続けます。※対応製品はお問合せください

TSC袋厚み連動 特許

縦ピロー包装機

TSCの袋厚み情報を縦ピロー包装機 INSPIRAにフィードバックすることで、INSPIRAが袋厚みを自動調整。段ボール内で取まりが良くなり、商品の破袋も防止します。

オートケーサー

ACPに袋厚み情報をフィードフォワードすることにより、ACPが袋のピックアップ高さ(ACP-602)や袋の整列ピッチを最適化(ACP-702)し、安定した箱詰めを実現します。

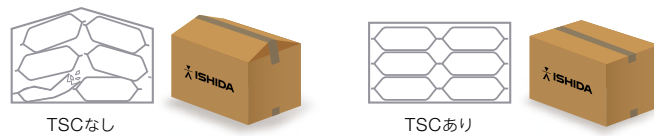
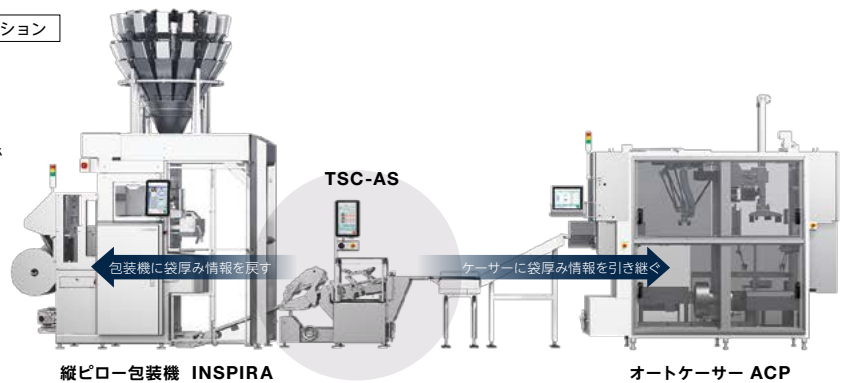

レイアウトに柔軟に対応

連動機種や現場環境に応じて、最適なコンベヤを選択できるモジュール設計。コンパクトで既設ラインへも簡単に導入いただけます。



傾斜コンベヤモデル



水平コンベヤモデル



縦ピロー包装機連動時



ウェイトチェッカー連動時(小袋生産時の空袋検出に有効)



インライン検査・前後工程別部屋時

外形寸法 (単位: mm)

傾斜コンベヤモデル

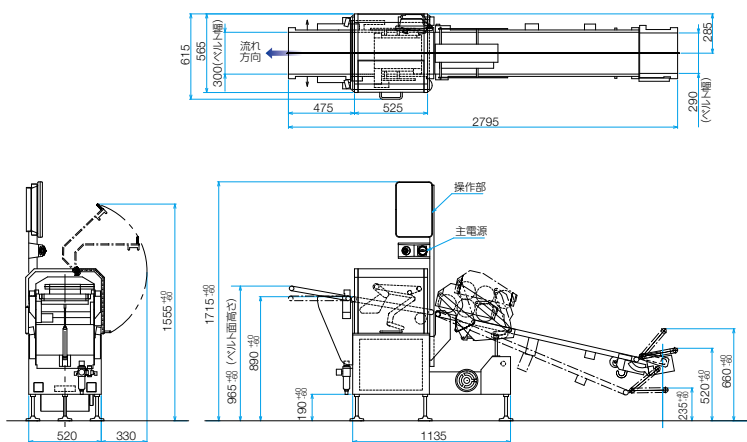

水平コンベヤモデル

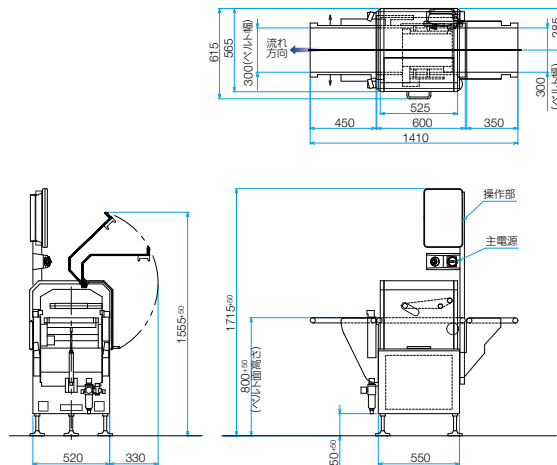

標準仕様

型式		TSC-AS
検査厚み範囲		15~120mm
選別品条件	長さ	100~600mm
	幅	50~300mm
	厚み	15~120mm
検査能力(MAX)※1		150個/分
選別精度※2		直径3mm以上の円形穴
最小厚み単位表示		0.01mm
ベルトスピード※3		15~85m/分
表示部・操作方法		15.6インチ・タッチパネル
予約数		500種類
電源※4		単相 200V 500W 5.0A
外装材質		鉄(メタリックグレー塗装)
保護構造※5		IP30相当
使用環境	温度	0~40℃
	湿度	30~85%RH(結露なきこと)
本体質量		約210kg

※1) 理論最高であり、ベルトスピード・選別品の形状・条件により異なる ※2) 選別品の形状・条件により異なる ※3) 1m/分間隔にて設定可能 ※4) 電圧変動±10%以内 ※5) 社内基準による

※本カタログ記載の内容は2023年5月23日時点のものです。

※カタログに記載されている会社名および商品名は各社の商標または登録商標です。

※このカタログに記載されている商品写真は実際の色とは異なる場合がありますので予めご了承ください。

※このカタログに記載されている外観・仕様は改善のため予告なしに変更することがあります。



イシダは独自の充実したアフターサービス体制を確立。メンテナンスはもとより、ソフト活用やシステム展開のご相談など、ユーザーの皆様のあらゆるご要望に、迅速、的確にお応えしています。



株式会社イシダ

東京支社 東京都板橋区板橋1丁目52番1号 〒173-0004 TEL.(03)3962-4300(直)
大阪支店 大阪府吹田市江の木町26番20号 〒564-0053 TEL.(06)6310-9282(直)

取扱店

イシダグループ
国内拠点はこちら

